

**GRAB**

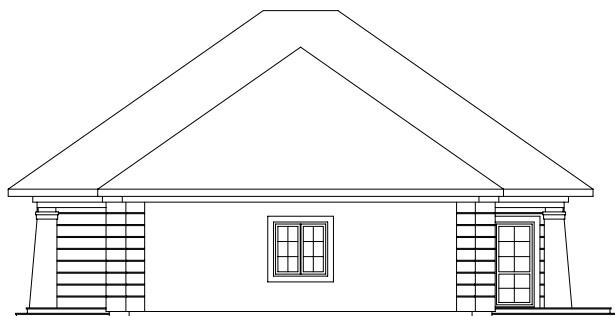

ELEWACJA FRONTOWA



ELEWACJA PRAWA



ELEWACJA OGRODOWA



ELEWACJA LEWA

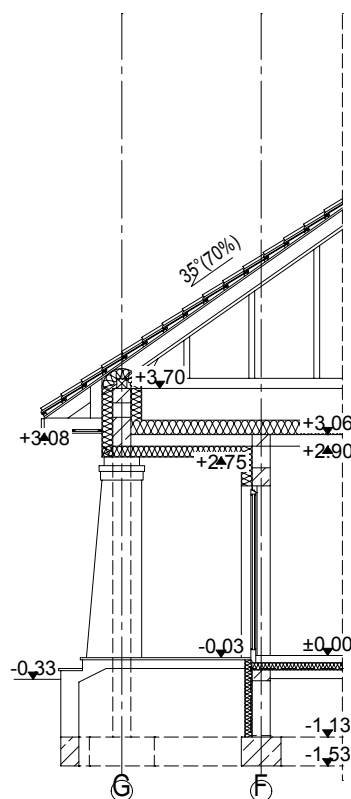
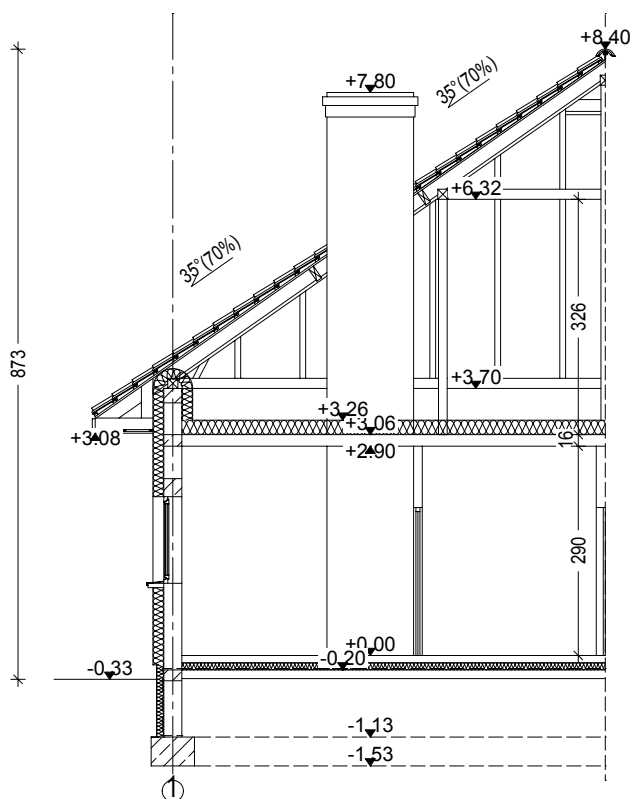

**GRAB -parter-**

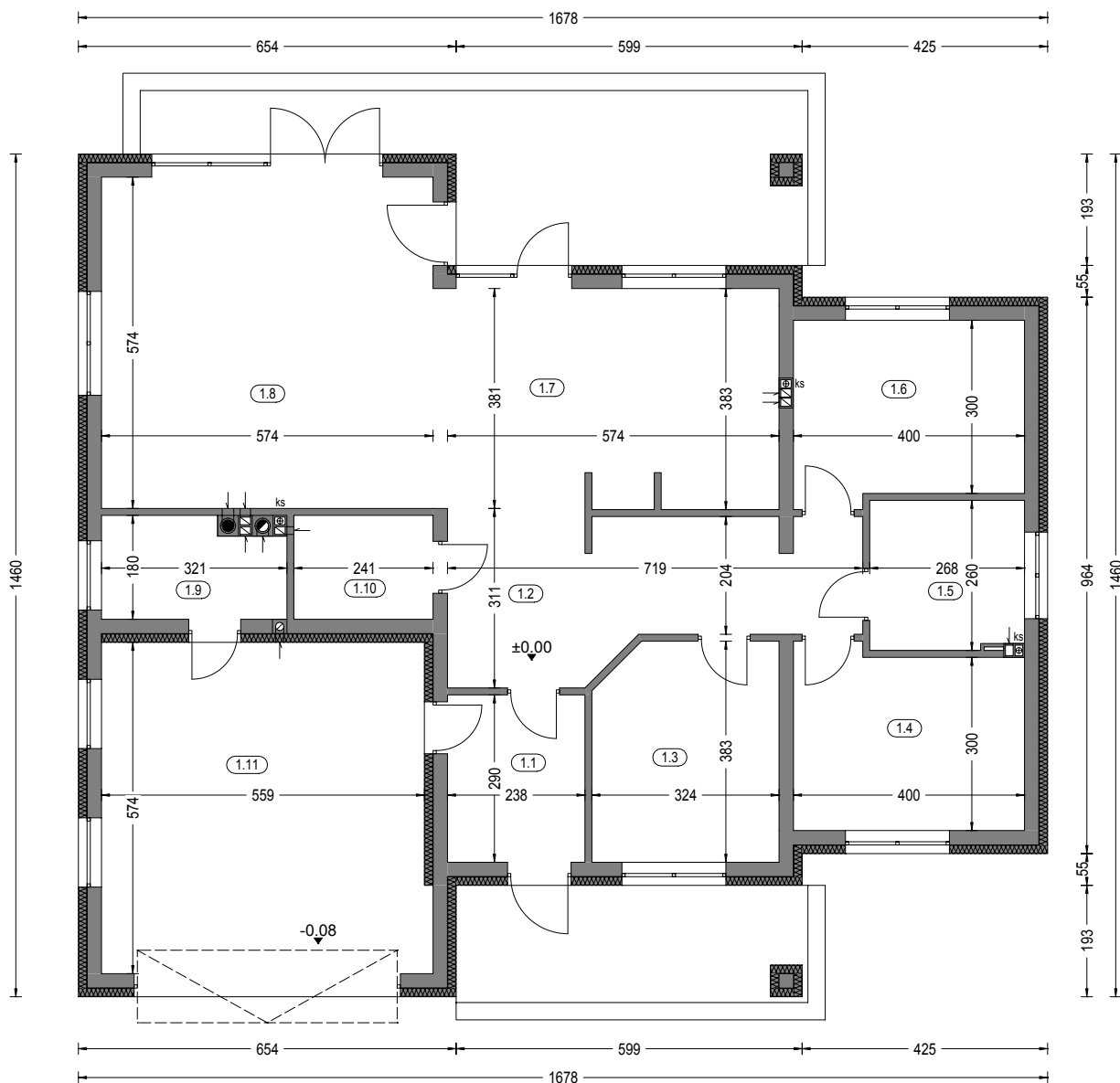

**Zestawienie powierzchni parteru**

OZNACZENIE	FUNKCJA	POW. UŻYTK.	POSADZKA
1.1	Przedśionek	6.59 m <sup>2</sup>	terrakota
1.2	Hall	16.80 m <sup>2</sup>	parkiet
1.3	Pokój	11.63 m <sup>2</sup>	parkiet
1.4	Pokój	11.90 m <sup>2</sup>	parkiet
1.5	Łazienka	6.56 m <sup>2</sup>	terrakota
1.6	Pokój	11.90 m <sup>2</sup>	parkiet
1.7	Kuchnia + Jadalnia	21.21 m <sup>2</sup>	terrakota
1.8	Salon	33.42 m <sup>2</sup>	parkiet
1.9	Kotłownia	5.09 m <sup>2</sup>	terrakota
1.10	Wc	4.09 m <sup>2</sup>	terrakota

129.19 m<sup>2</sup>

1.11	Garaż	31.63 m <sup>2</sup>	pos. betonowa
<b>RAZEM :</b>		<b>160.82 m<sup>2</sup></b>	

Pow. całkowita parteru: 237.62 m<sup>2</sup> (w tym tarasy 36.83 m<sup>2</sup>)  
 Pow. zabudowy: 200.79 m<sup>2</sup>  
 Kubatura parteru: 614.41 m<sup>3</sup>

"DOMOWE KLIMATY" Jarosław Charkiewicz

15-427 Białystok ul.Lipowa 6

tel/fax 0-85 7436846

www.domoweklimaty.pl

projekty@domoweklimaty.pl

**Budynek mieszkalny, jednorodzinny - "GRAB". Obrys 1:500**

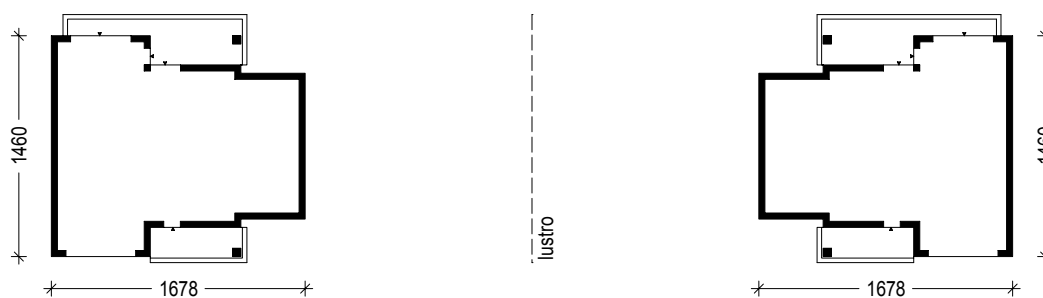

Projekt jest własnością APA J.Charkiewicz i podlega ochronie zgodnie z Ustawą z dnia 4 lutego 1994 r. o prawie autorskim i prawach pokrewnych.